

Комплектация:

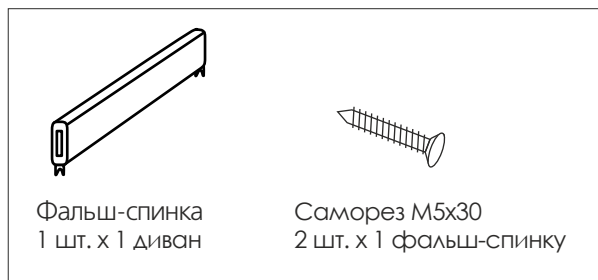

Сборка:

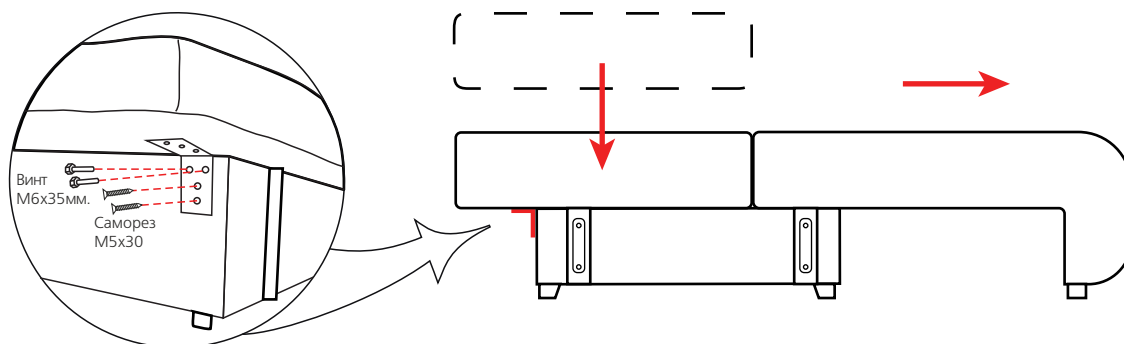

1. Освободить диван от гофроупаковки, разложить сиденье, закрепленное на фабрике к коробу для белья. Освободить короб для белья от подушек. Спинку дивана с установленными петлями положить на короб для белья и закрепить при помощи винтов М6х35 и саморезов М5х30, предварительно выкрутив их из задней части короба для белья.

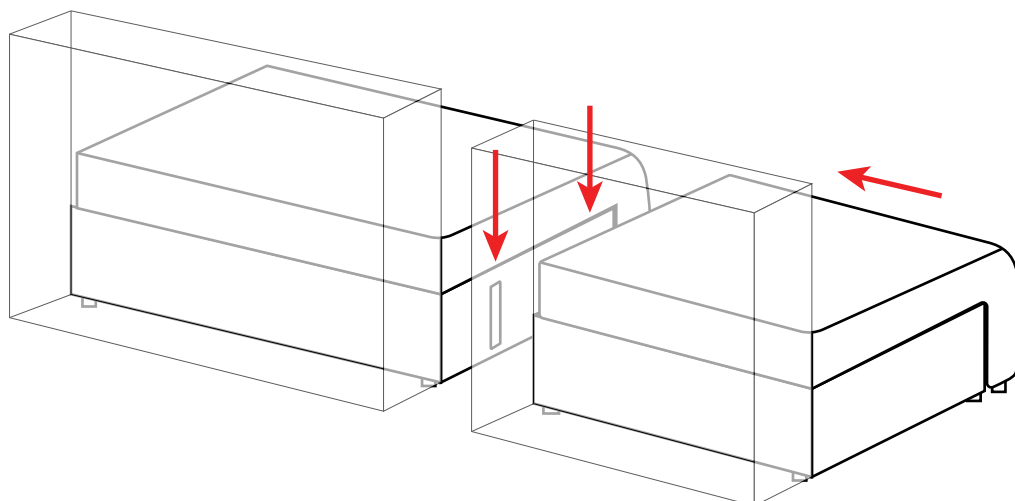

2. Соединить модули друг с другом в нужной последовательности через соединители (зацепы).
*при желании поменять модули местами перекрепить зацепы зеркально на модулях и подлокотниках.

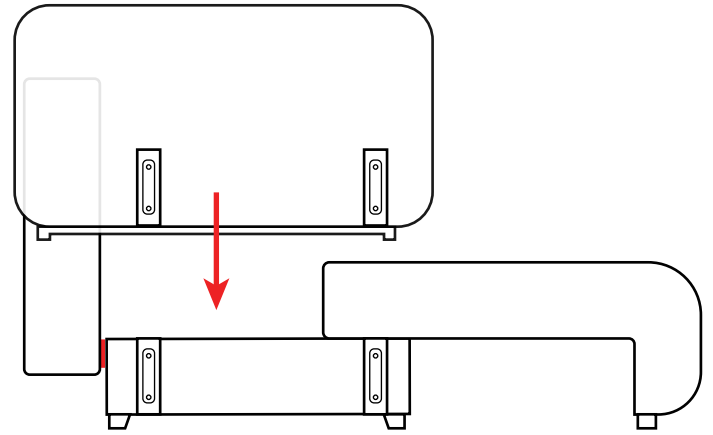
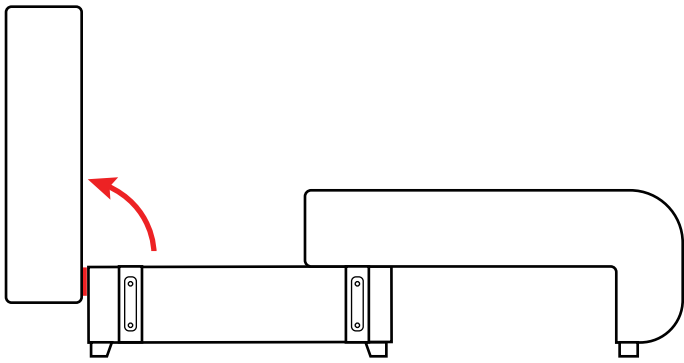

3. Установить спинку в вертикальное положение. **Не складывая сиденье дивана**, установить подлокотники дивана через соединители (зацепы), и сложить сиденье дивана. Положить подушки на диван.

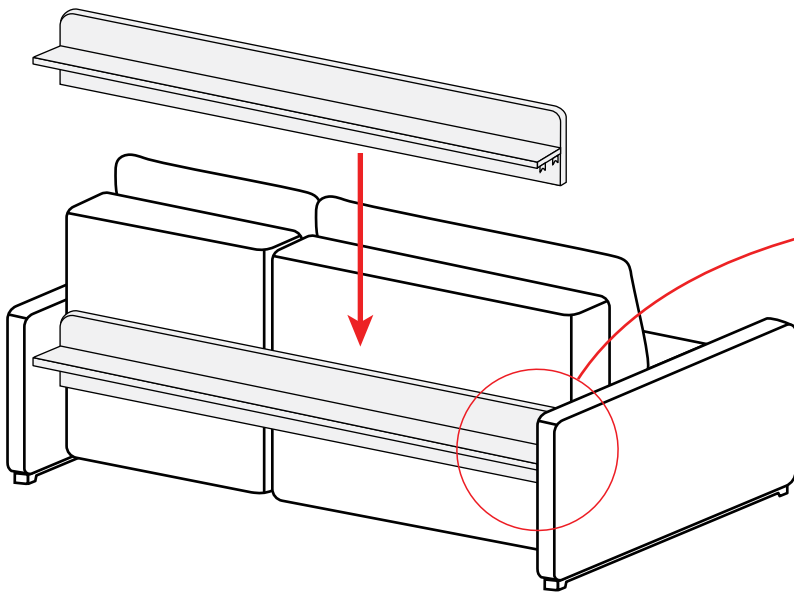

4. При комплектации дивана декоративной полкой слегка выкрутить винты из подлокотников, установить на них полку и затянуть винты.

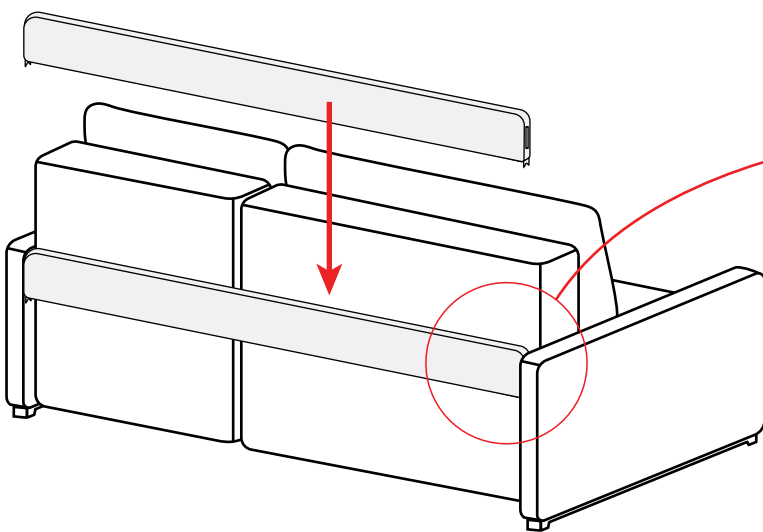

4. При комплектации дивана фальш-спинкой установить спинку на подлокотники через соединители (зацепы), затем зафиксировать спинку саморезами к подлокотникам.

